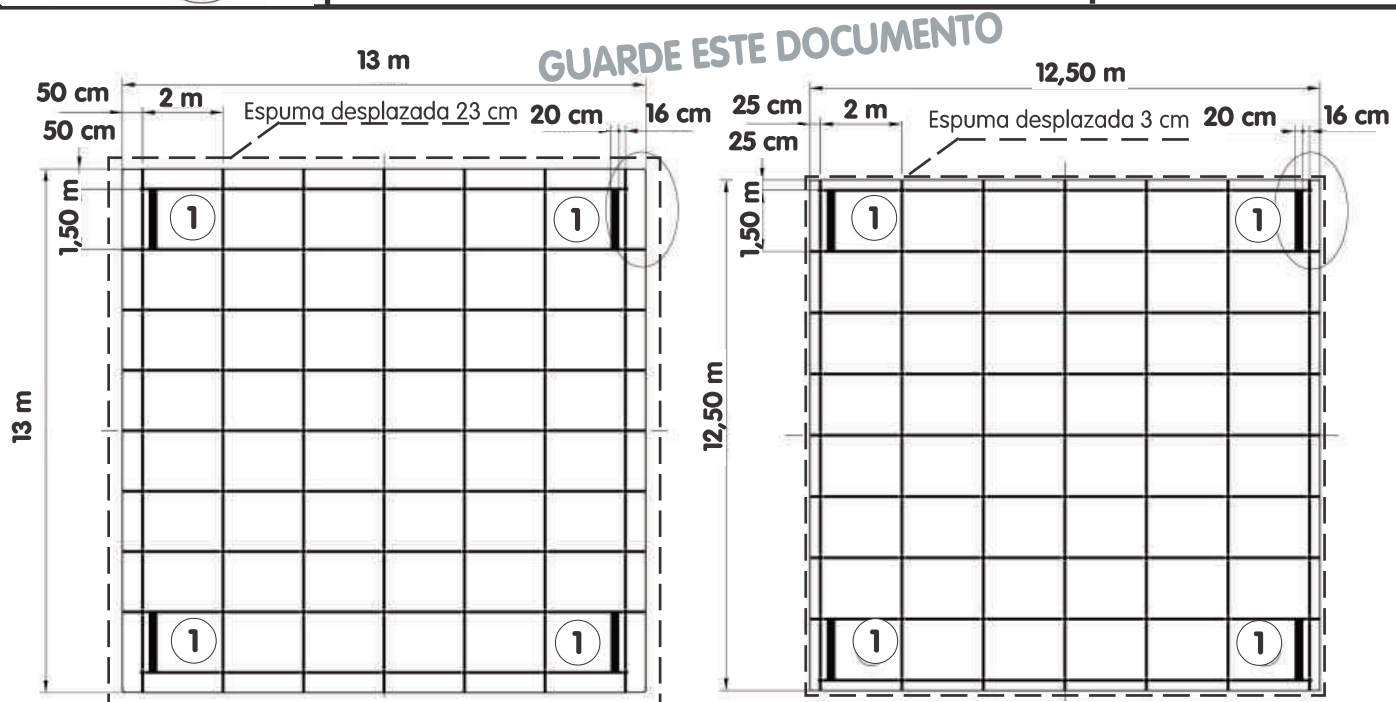
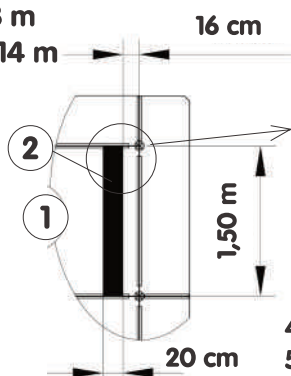
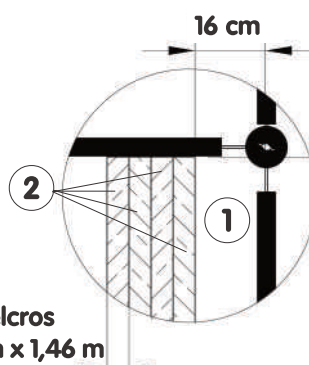

**KIT ANTIRROTACIÓN DE ESPUMA /  
PISOS DE PRACTICABLES GYM M'09****6531A****Fig. 1 - Piso de 13 x 13 m  
del practicable de 14 x 14 m****Fig. 2 - Piso de 12,5 x 12,5 m  
del practicable de 13,20 x 13,20 m****Fig. 3  
Detalle de los  
ángulos****Fig. 4  
Detalle de las  
bandas****Aviso:**

Se recomienda que la instalación del equipo la realice personal cualificado.  
Este equipo sólo debe utilizarlo una persona al mismo tiempo y bajo la supervisión de personal cualificado.  
Se prohíbe el uso de este equipo para fines distintos a los inicialmente previstos.

**Recomendaciones:**

Conforme a la norma francesa NF S52-400, se recomienda:

- Guardar estas instrucciones para futuras consultas (control, mantenimiento...).
- Efectuar un mantenimiento preventivo de forma regular.
- Establecer un calendario de revisión anual o plurianual según el uso.

**Montaje del kit antirrotación de la espuma:**

- Sólo para los practicables de competición de 14 x 14 m, hay que invertir las pistas de espuma para garantizar un buen agarre del nuevo kit antirrotación: las 2 pistas finas (1 m y 0,5 m de ancho) deben recolocarse en el centro del practicable.
- Antes de añadir o de reemplazar este kit, verifique que la espuma está correctamente alineada con respecto a la pista y vuelva a colocarla en su lugar si se ha desplazado (de acuerdo con las Figuras 1 o 2).
- Doble los 2 extremos de la moqueta paralelos a las pistas de espuma, unos 3 m hacia adentro del practicable.
- Doble las 2 pistas de espuma visibles (2 m de ancho) para acceder a las 4 placas grandes de los ángulos (1) (2 x 1,50 m) del piso.
- Cepille y aspire cuidadosamente unos 50 cm a lo largo de los 1,50 m de las placas grandes del ángulo (1).
- Forme una banda de 1,46 m x 20 cm (2) usando las 4 tiras adhesivas de velcro blanco, a 16 cm del borde de cada placa (de acuerdo con las Figuras 3 y 4), y luego enganche una banda de 1,46 m x 25 cm de tela negra por encima y centrada.
- Retire la película protectora del lado adhesivo de las bandas de tela negra adhesiva.
- Vuelva a colocar las 2 pistas de espuma sobre el piso y apóyese con fuerza para asegurar una buena sujeción de la espuma.
- Vuelva a colocar los 2 extremos de la moqueta.

**Atención:** durante el siguiente desmontaje del practicable, levante con precaución esas 2 pistas de espuma para no arrancar el velcro adhesivo del piso (haga unas marcas para señalar las 4 placas y las 2 pistas para que sea más fácil volver a montarlas).

Con el fin de mejorar constantemente nuestros productos, nos reservamos el derecho a realizar modificaciones técnicas y de las dimensiones sin que estas instrucciones puedan usarse en nuestra contra.